

**EFMT**

ZAC Des Bois Rochefort  
 5, Chemin du Bas des Indes  
 95 240 CORMEILLES EN PARISIS  
 ☎ : 33.(0)1.30.10.17.00  
 📠 : 33.(0)1.30.10.08.83  
 ✉ : [efmt@efmt.fr](mailto:efmt@efmt.fr) 🌐 : [www.efmt.fr](http://www.efmt.fr)



## PILOTAGE CHASSIS POUR VANNES 412-420-430-612

*FRAME PILOTING  
 FOR VALVES 412-420-430-612*

**N° de fiche : 083.PILO.CHAS**

0	PS	10/04/13

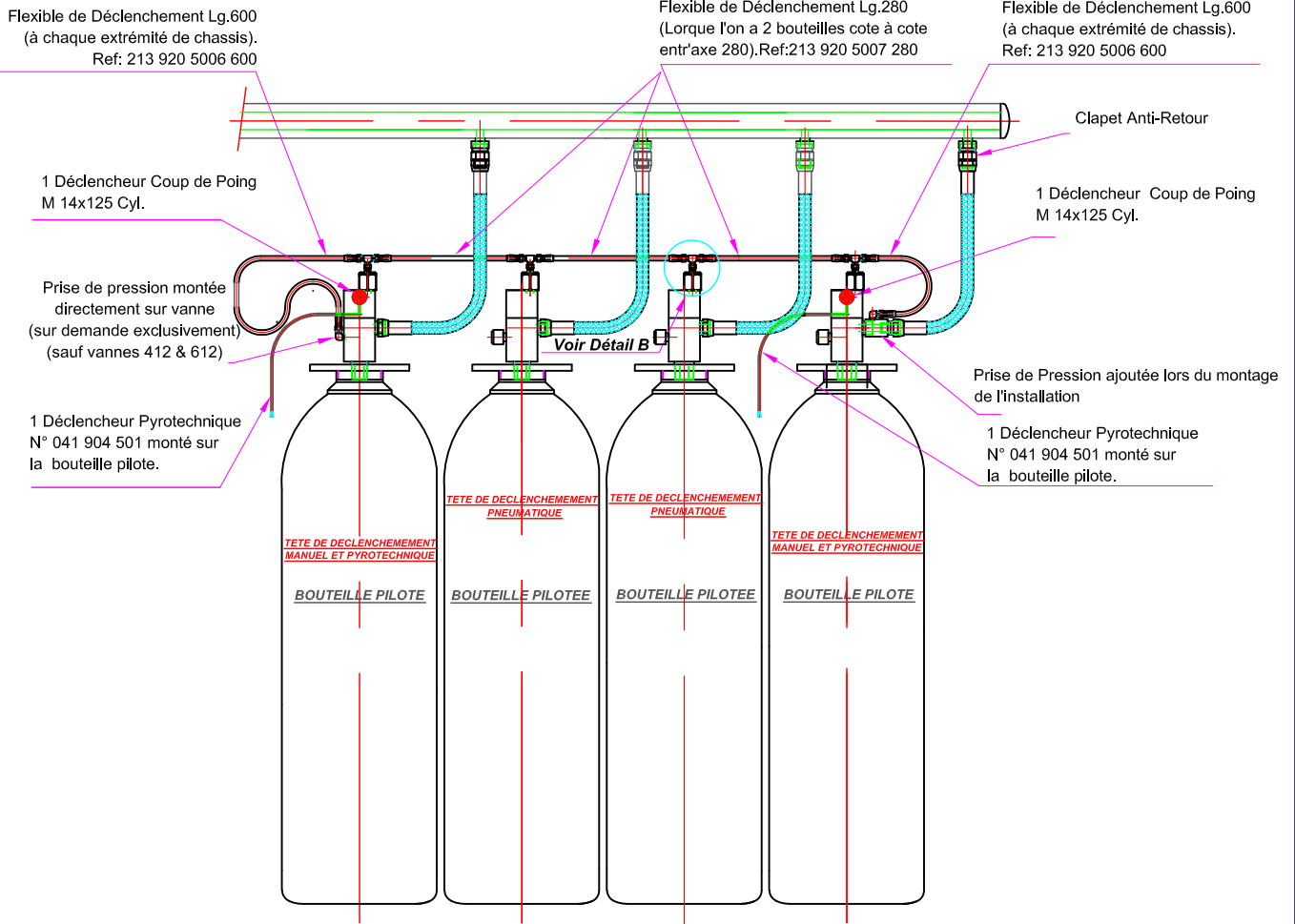

### MONTAGE DECLENCHEUR PNEUMATIQUE AVEC FLEXIBLE

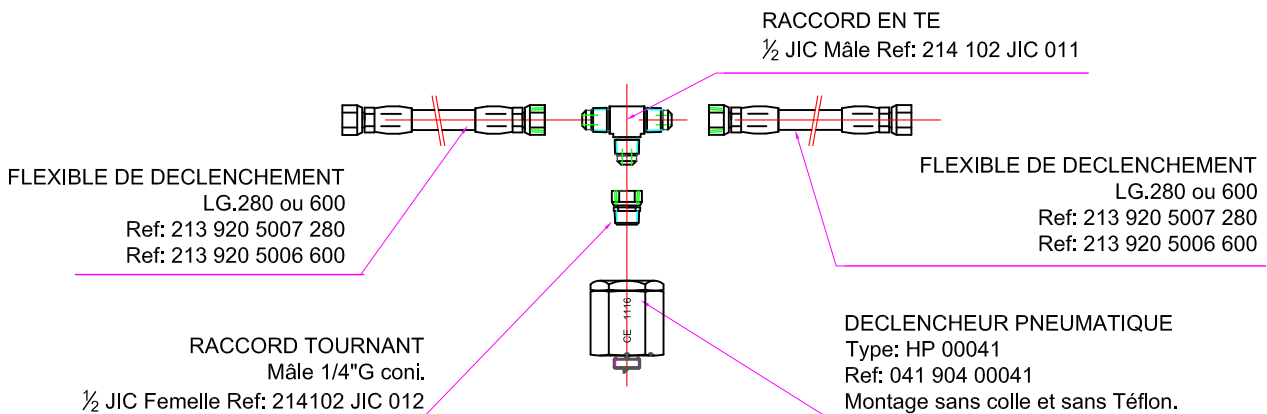

### Procédure de montage:

- 1) Monter les déclencheurs pneumatiques avec les raccords tournants et les Tés de raccordements sur Vannes (Sans téflon ni colle).
- 2) Connecter les flexibles de déclenchements
- 3) Connecter les déclencheurs pyrotechnique (Sans téflon ni colle).
- 4) Monter les déclencheurs coup de poing. (Sans téflon ni colle).

**NOTA:** Pour les châssis inférieur à 10 bouteilles, 1 seule bouteille pilote est nécessaire. Au delà, il en faudra 2.